

Y497NL
0321



MERLO ACCESSOIRES

EUROPESE VERSIE



Merlo vorkenborden

ZM2 vorkenbord

| MODEL VORKENBORD | BREEDTE (mm) | HOOGTE (mm) | MAX. VERMOGEN (kg) |
|------------------|--------------|-------------|--------------------|
| ZM2 | 1190 | 381 | 2500/4500 |

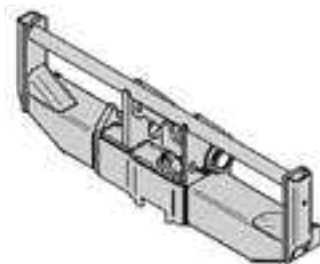

Vorkenbord ZM3 - ZM3 3TL*

| MODEL VORKENBORD | BREEDTE (mm) | HOOGTE (mm) | MAX. VERMOGEN (kg) |
|------------------|--------------|-------------|--------------------|
| ZM3 | 1190 | 706 | 4500/7500 |
| ZM3 3TL | 1190 | 706 | 4500/7500 |

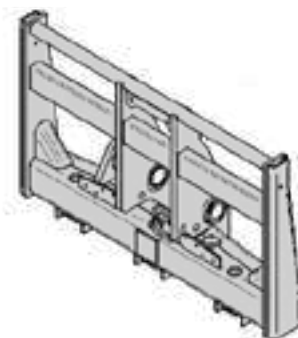

*Driedubbele Tac-Lock

Vorkenbord ZM4

| MODEL VORKENBORD | BREEDTE (mm) | HOOGTE (mm) | MAX. VERMOGEN (kg) |
|------------------|--------------|-------------|--------------------|
| ZM4 | 1360 | 948 | 8000/12000 |

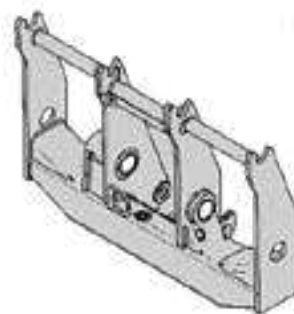

Vorkenbord ZM4 XL

| MODEL VORKENBORD | BREEDTE (mm) | HOOGTE (mm) | MAX. VERMOGEN (kg) |
|------------------|--------------|-------------|--------------------|
| ZM4 XL | 2315 | 948 | 8000/12000 |

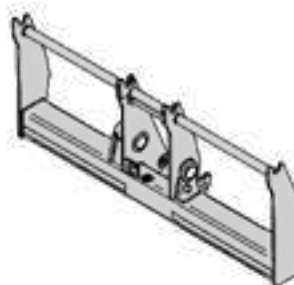

Tac-Lock

Tac-Lock: hydraulisch blokkeersysteem van de accessoire vanuit de cabine



Standaard Tac-Lock



Driedubbele Tac-Lock



Tac-Lock ZM4

Machine gamma's

| COMPACT | |
|---------|------------|
| ZM2 | P27.6 PLUS |
| | P27.6 TOP |
| | TF33.7 G |
| | TF33.7-115 |
| | TF30.9 G |
| | TF30.9-115 |

| MEDIUM CAPACITY | |
|-----------------|-----------------------|
| ZM2 | TF35.7-140 |
| | TF35.7-140CS |
| | TF33.9-140 |
| | TF33.9-140CS |
| | TF42.7-145 |
| | TF42.7 CS-145 |
| | TF42.7 CS-145-CVT |
| | TF38.10-145 |
| | TF38.10 CS-145 |
| | TF38.10 CS-145-CVT |
| | TF42.7 TT-145 |
| | TF42.7 TT CS -145 |
| | TF42.7 TT CS-145-CVT |
| | TF38.10 TT-145 |
| | TF38.10 TT CS-145 |
| | TF38.10 TT CS-145-CVT |

| VERREIKERS MET STABILISATOREN | |
|-------------------------------|---------------|
| ZM2 | P30.10 |
| | P35.11 |
| | TF35.11TT-145 |
| | P40.12 |
| | P40.12 PLUS |
| | P40.13 |
| | P40.13 PLUS |
| | P40.14 |
| | P40.14 PLUS |
| | P40.17 |
| ZM3 | P50.17 PLUS |
| | P50.18 PLUS |

| HIGH CAPACITY | |
|---------------|----------------------|
| ZM3 | P72.10 PLUS |
| | P50.18 HM |
| | P65.14 HM |
| | TF50.8T-170 |
| | TF50.8TCS-170-CVT |
| | TF65.9T-170-HF |
| | TF65.9TCS-170-HF |
| | TF65.9TCS-170-CVT-HF |
| | TF45.11T-170 |
| | TF45.11TCS-170-CVT |
| ZM4 | P120.10 HM |

| ROTATIEVE VERREIKERS | |
|----------------------|---------------------|
| ZM2 | ROTO 40.16 |
| | ROTO 40.16 S |
| | ROTO 40.16 S |
| | ROTO 40.18 |
| | ROTO 40.18 S |
| | ROTO 40.18 S |
| | ROTO 40.18 S |
| | ROTO50.21 |
| | ROTO50.21 S |
| | ROTO50.21 S Plus |
| | ROTO50.26 |
| | ROTO50.26 S |
| | ROTO50.26 S PLUS |
| | ROTO50.30 S PLUS |
| | ROTO50.30 S PLUS |
| | ROTO70.24 S PLUS |
| | ROTO70.24 S PLUS |
| | ROTO 50.35 PLUS |
| ROTO 50.35 PLUS CVT | |
| ZM3 | ROTO 70.28 PLUS |
| | ROTO 70.28 PLUS CVT |

| TELESCOPISCHE TRACTOR | |
|-----------------------|---------------|
| ZM2 | MF34.7 |
| | MF34.7 CS |
| | MF34.7 CS CVT |
| | MF34.9 |
| | MF34.9 CS |
| | MF34.9 CS CVT |
| | MF40.7 CS |
| | MF40.9 CS |

Legende

| AFKORTING | |
|-------------------------------|-------------|
| COMPACT | COMP |
| MEDIUM CAPACITY | MC |
| TELESCOPISCHE TRACTOR | MF |
| VERREIKERS MET STABILISATOREN | STAB |
| HIGH CAPACITY | HC |
| ROTATIEVE VERREIKERS | ROTO |

| TOEPASSINGEN | |
|--------------|---|
| LANDBOUW |  |
| BOUW |  |
| INDUSTRIE |  |
| RECYCLAGE |  |

| SYMBOLLEN | |
|-----------|-----------------|
| ● | toepasbaar |
| - | niet toepasbaar |

OPGELET: De informatie in deze folder is louter indicatief en biedt op geen enkele manier toestemming om de accessoires aan het vermelde machinemodel te koppelen. Raadpleeg de handleiding voor gebruik en onderhoud van de verreiker voor de lijst met accessoires die aangekoppeld mogen worden.

Merlo nauwkeurigheid en technologie

Dynamische ladingcontrole

Veiligheid is een absolute waarde voor de Merlo Group; daarom is het exclusieve nieuwe generatie Merlo ASC systeem (adaptief stabiliteitscontrolesysteem) ontworpen. Met deze technologie kan de bestuurder volledig veilig werken en het maximum halen uit de verreiker en de aangekoppelde accessoire.

Automatische herkenning van de accessoire



Sensor op de accessoire



Sensor op het vorkenbord

Met het Merlo ASCS kan de verreiker:

- de aangekoppelde accessoire herkennen op basis van het gedrag en de reactie van de machine. Dankzij specifieke laadtabellen zorgt het Merlo ASCS voor maximale stabiliteit van de machine en past het de bewegingen van de giek aan aan de specifieke werksituatie.
- de waarden van de laadsensor analyseren en in realtime het effectief vermogen van de machine bepalen.

De bestuurder kan op elk moment het dynamisch evenwicht van de machine nagaan dankzij een lampje op het stuur. Wanneer de limiet bereikt wordt om nog stabiel te kunnen werken, zal het systeem de giek eerst vertragen en vervolgens volledig blokkeren. Vanaf dan zijn enkel bewegingen mogelijk die de situatie terug veilig maken.

Op basis van de aangekoppelde accessoire, past het systeem de reactiesnelheid van de machine en de uitvoersnelheid van bewegingen aan. De EN15000-regelgeving laat toe om automatisch de vrije werkzone te activeren door de machine met een schepbak met herkenning uit te rusten. Deze werkzone heeft een maximaal bereik van 1m en een hefhoek van 10°.

In deze zone is het mogelijk om te werken zonder dat het controlesysteem de beweging van de accessoire blokkeert bij overbelasting. Dit versnelt graafwerken aanzienlijk en zorgt ervoor dat bewegingen veel vlotter uitgevoerd kunnen worden.

Alle informatie wordt weergegeven op het LCD scherm, zodat de bestuurder eenvoudig en veilig met de verreiker kan werken. Het systeem herkent alle TreEmme accessoires.



Samenvatting

| | | | |
|--------------------------|--|--------|----|
| VORKEN | MERLO VORKEN EN VORKENBORDEN | pagina | 6 |
| | FEM VORKEN EN VORKENBORDEN | pagina | 7 |
| | VORKENPOSITIONEERDER | pagina | 8 |
| | VORKENBORD ZM4 XL MET VORKENPOSITIONEERDER | pagina | 9 |
| BAKKEN | MENGBAK | pagina | 10 |
| | GRONDVERZETBAK | pagina | 11 |
| | SCHEPBAK | pagina | 12 |
| | BAK VOOR BULK | pagina | 13 |
| | VERSTERKTE BAK VOOR BULK | pagina | 14 |
| | MULTIFUNCTIONELE BAK 4X1 | pagina | 15 |
| | MULTIFUNCTIONELE BAK MET KLAUW | pagina | 16 |
| | KUILVOERBAK | pagina | 17 |
| | BAK MET LUIK | pagina | 18 |
| | AFVALBAK | pagina | 19 |
| DUWMES VOOR GRAAN | pagina | 20 | |
| VORKEN EN KLEMMEN | MESTVORK MET/ZONDER KLAUW | pagina | 21 |
| | VOK MET 2/3 PUNTEN | pagina | 22 |
| | VORK MET 4 PUNTEN MET HYDRAULISCHE BESCHERMING | pagina | 23 |
| | MODULAIRE BALENKLEM | pagina | 24 |
| | VORK MET KLAUW VOOR BALEN | pagina | 25 |
| | RONDE BALENKLEM | pagina | 26 |
| DUBBELE RONDE BALENKLEM | pagina | 27 | |
| HAKEN | TAKEL | pagina | 28 |
| | TELESCOPISCHE TAKEL | pagina | 29 |
| | JIB | pagina | 30 |
| | JIB MET LIER | pagina | 31 |
| | HAAK OP VORKENBORD | pagina | 32 |
| | LIER OP VORKENBORD | pagina | 33 |
| WERKKOOIEN | VASTE WERKKOOI | pagina | 34 |
| | DRIEZIJDIGE, NIET-UIJSCHUIFBARE WERKKOOI | pagina | 35 |
| | DRIEZIJDIGE, UIJSCHUIFBARE WERKKOOI | pagina | 36 |
| | VOORAAN OPENENDE DRIEZIJDIGE WERKKOOI | pagina | 37 |
| | DRIEZIJDIGE, UIJSCHUIFBARE WERKKOOI. VOORAAN INLADEN | pagina | 38 |
| | SPACE WERKKOOI | pagina | 39 |
| | DRIEZIJDIGE WERKKOOI MET BESCHERMING BOVENAAN | pagina | 40 |
| SPECIAAL | MAND OM MATERIAAL TE VERPLAATSEN | pagina | 41 |
| | CONTAINER VOOR MATERIAAL | pagina | 42 |
| | DUBBELE KLEM VOOR BOOMSTAMMEN | pagina | 43 |
| | VUJLNISBAKKANTELAAR | pagina | 44 |
| | BUIZENKLEM | pagina | 45 |
| | BANDENVERPLAATSER | pagina | 46 |
| | CILINDERVERPLAATSER | pagina | 47 |
| | TONNENKLEM | pagina | 48 |
| | GIEK MET KLEM | pagina | 49 |

Merlo vorken en vorkenborden

Standaard vorken

| COMMERCIËLE CODE | | ZM | GEWICHT (kg) | LENGTE (mm) | MAX. BEREIK (kg) |
|------------------|---------|--------|--------------|-------------|------------------|
| ENKEL | DUBBEL | | ENKEL | ENKEL | ENKEL |
| A0300 | A0300.1 | ZM2 | 77 | 1200 | 1750 |
| A0301 | A0301.1 | ZM2 | 85 | 1200 | 2250 |
| A0304 | A0304.1 | ZM2 | 87 | 1200 | 2250 |
| A0311 | A0311.1 | ZM2 | 87 | 1200 | 2500-2250 |
| A0302 | A0302.1 | ZM3 | 143 | 1200 | 3000 |
| A0306 | A0306.1 | ZM3 | 190 | 1200 | 3750 |
| A0323 | A0323.1 | ZM3 | 143 | 1200 | 3750 |
| A0305 | A0305.1 | ZM4 | 290 | 1800 | 5000-6000 |
| A0322 | A0322.1 | ZM4 XL | 290 | 1800 | 5000-6000 |



Extra breed vorkenbord

| COMMERCIËLE CODE | ZM | GEWICHT (kg) | BREEDTE (mm) | MAX. BEREIK (kg) |
|------------------|-----|--------------|--------------|------------------|
| A0100 | ZM2 | 140 | 1895 | 4500 |
| A0101 | ZM3 | 175 | 1920 | 7500 |



Vorkenbord met flotterende vorken

| COMMERCIËLE CODE | ZM | GEWICHT (kg) | BREEDTE (mm) | MAX. BEREIK (kg) |
|------------------|-----|--------------|--------------|------------------|
| A0293 | ZM2 | 220 | 1200 | 1500 |
| A0294 | ZM2 | 230 | 1200 | 1500 |
| A0291 | ZM2 | 290 | 1200 | 4500 |
| A0292 | ZM2 | 305 | 1200 | 4500 |
| A0291A* | ZM2 | 320 | 1200 | 4500 |
| A0292A* | ZM2 | 336 | 1200 | 4500 |
| A0298 | ZM3 | 480 | 1200 | 7500 |

*gehomologeerd voor transport op de weg



Vorkenbord met extra lange vorken

| COMMERCIËLE CODE | ZM | GEWICHT (kg) | BREEDTE (mm) | LENGTE (mm) SIMPLE | MAX. BEREIK (kg) |
|------------------|-----|--------------|--------------|--------------------|------------------|
| A0606 | ZM2 | 420 | 1200 | 2400 | 1800 |
| A0605 | ZM2 | 410 | 1200 | 2000 | 2200 |
| A0608 | ZM3 | 640 | 1210 | 2400 | 2700 |
| A0607 | ZM3 | 580 | 1210 | 2000 | 3200 |



Merlo vorken en vorkenbord

Pivoterend vorkenbord

| COMM. CODE | KOPPELING FEM | ZM | GEWICHT (kg) | BREEDTE (mm) | ROTATIE-BEWEGING (°) | MAX. BEREIK (kg) |
|------------|---------------|-----|--------------|--------------|----------------------|------------------|
| A3215 | III | ZM2 | 550 | 1200 | 360 | 3500 |
| A3216 | IV | ZM3 | 1015 | 1760 | 360 | 5000 |

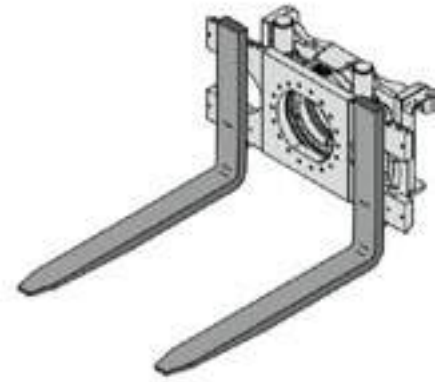

FEM vorken en vorkenbord

FEM vorken

| COMMERCIËLE CODE | | KOPPELING FEM | GEWICHT (kg) | LENGTE (mm) | MAX. BEREIK (kg) |
|------------------|---------|---------------|--------------|-------------|------------------|
| SIMPLE | DOUBLE | | SIMPLE | SIMPLE | SIMPLE |
| A0500 | A0500.1 | III | 83 | 1200 | 2150 |
| A0520 | A0520.1 | IV | 131 | 1200 | 3000 |
| A0524 | A0524.1 | IV | 161 | 1200 | 3600 |
| A0521 | A0521.1 | V | 226 | 1200 | 5000 |



FEM vorkenbord

| COMMERCIËLE CODE | KOPPELING FEM | ZM | GEW. (kg) | BREEDTE (mm) | MAX. BEREIK (kg) |
|--------------------|---------------|-----|-----------|--------------|------------------|
| NIEUW A0242 | IV | ZM3 | 820 | 2400 | 2700 |
| A0200 | III | ZM2 | 145 | 1500 | 4500 |
| A0201 | III | ZM2 | 156 | 1500 | 4500 |
| A0210 | III | ZM2 | 185 | 2000 | 4500 |
| A0211 | III | ZM2 | 190 | 2000 | 4500 |
| A0230 | IV | ZM3 | 310 | 1500 | 7500 |
| A0240 | IV | ZM3 | 355 | 1800 | 7500 |
| A0245 | V | ZM4 | 515 | 2400 | 10000 |

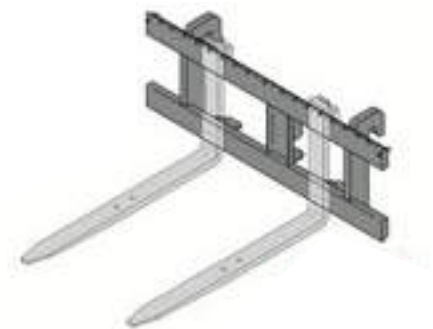

Accessoire met zijdelingse beweging

| COMM. CODE | KOPPELING FEM | ZM | GEW. (kg) | BREEDTE (mm) | AFWIJKING (mm) | MAX. BEREIK (kg) |
|------------|---------------|-----|-----------|--------------|----------------|------------------|
| A0281 | III | ZM2 | 410 | 1355 | +/- 154 | 4000 |
| A0282 | III | ZM2 | 380 | 1355 | +/- 154 | 4000 |
| A0283 | IV | ZM3 | 560 | 1355 | +/- 154 | 7000 |





Vorkenpositioneerder

Automatische vorkenpositioneerder op vorkenbord ZM2 en ZM3

KENMERKEN

- ✓ *Veilig vorken positioneren*
- ✓ *Vorkenbord ZM2 en ZM3*
- ✓ *Veel gebruikstoepassingen*
- ✓ *Hydraulische besturing*

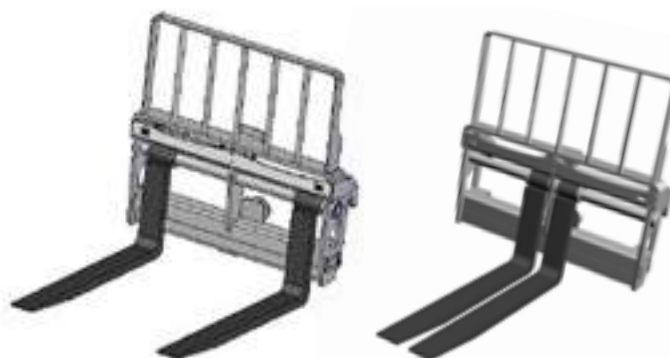

| COMMERCIELE CODE | ZM | GEWICHT (kg) | BREEDTE (mm) | MAX. BEREIK (kg) |
|--------------------|-----|--------------|--------------|------------------|
| A0271 | ZM2 | 315 | 1200 | 4500 |
| NIEUW A0272 | ZM3 | 500 | 1200 | 7500 |

| VEREISTEN | OPTIES | BEPERKINGEN |
|-----------|--------|-------------|
| - | - | - |



Vorkenbord ZM4 XL met vorkenpositioneerder

Automatische vorkenpositioneerder op vorkenbord ZM4 XL

KENMERKEN

- ✓ *Veilig vorken positioneren*
- ✓ *Extra breed ZM4 vorkenbord*
- ✓ *Optie enkel verkocht op nieuwe machine (vervangt het standaard ZM4 vorkenbord)*
- ✓ *Hydraulische besturing*



| COMMERCIEËLE CODE | ZM | GEWICHT (kg) | BREEDTE MIN-MAX (mm) | LENGTE VORKEN (mm) | MAX. BEREIK (kg) |
|-------------------|--------|--------------|----------------------|--------------------|------------------|
| V2250 | ZM4 XL | 290 | 454-2315 | 1800 | 11500 |

| VEREISTEN | OPTIES | BEPERKINGEN |
|-----------|---|-------------|
| - | De kit V2250 bevat het extra breed vorkenbord met de vorkenpositioneerder. Sommige accessoires zijn mogelijk niet compatibel met het extra breed vorkenbord. (A0245, A0521, A2201, A0305) | - |



Mengbak

Ontworpen om beton met een maximale dichtheid van 2500 kg/m³ te mengen en te verplaatsen

KENMERKEN

- ✓ *Het luik opent en sluit hydraulisch en met radiosturing*
- ✓ *Hydraulisch bestuurd beschermend rooster voor de schroef, met automatisch sluitsysteem*
- ✓ *Schroef in anti-slijt metaal, kan vervangen worden*
- ✓ *Oriënteerbare stortgoot voor beton*



| COMM. CODE | GEWICHT (kg) | BREEDTE (mm) | CAPAC. (l) | MAXIMALE LADING (kg) | GAMMA MACHINE | | | | | |
|------------|--------------|--------------|------------|----------------------|---------------|----|----|------|----|------|
| | | | | | COMP | MC | MF | STAB | HC | ROTO |
| A1565 | 690 | 1060 | 350 | 875 | ● | ● | ● | ● | - | - |
| A1570 | 750 | 1710 | 500 | 1250 | ● | ● | ● | ● | - | - |
| A1571 | 750 | 1710 | 500 | 1250 | - | - | - | - | - | ● |
| A1580 | 880 | 2225 | 750 | 1875 | ● | ● | ● | ● | - | - |
| A1581 | 880 | 2225 | 750 | 1875 | - | - | - | - | - | ● |
| A1582 | 1020 | 2225 | 750 | 1875 | - | - | - | - | ● | ● |
| A1583 | 1020 | 2225 | 750 | 1875 | - | - | - | - | ● | - |

| VEREISTEN | OPTIES | BEPERKINGEN |
|------------------------|--|-------------|
| Vooruitrusting mengbak | Verlengbare stortgoot (1,5 m), flexibele stortbuis (1,5 m), radiosturing | - |



Grondverzetbak

Ideaal voor grondverzet en voor verplaatsing van materiaal met een maximale dichtheid van 2250 kg/m³

KENMERKEN

- ✓ *Extra resistent enkelwandig lichaam*
- ✓ *Met bescherming voor het frontaal mes voor transport op de weg*
- ✓ *Mes van het bak en slijtmes met hardheid 530HB*
- ✓ *Versterkte messen zijkant*

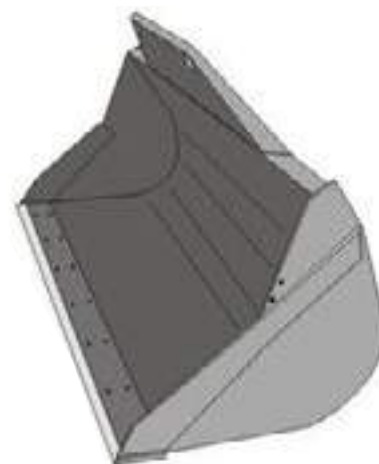

| | COMM. CODE | GEWICHT (kg) | BREEDTE (mm) | CAPAC.* (l) | MAX. LADING (kg) | GAMMA MACHINE | | | | | |
|--------------|------------|--------------|--------------|-------------|------------------|---------------|----|----|------|----|------|
| | | | | | | COMP | MC | MF | STAB | HC | ROTO |
| | A0699 | 300 | 1840 | 550 | 1250 | ● | - | - | - | - | - |
| NIEUW | A0741 | 355 | 2240 | 750 | 1680 | - | - | - | ● | - | - |
| | A0700 | 360 | 2000 | 800 | 1800 | ● | - | - | - | - | ● |
| | A0708 | 380 | 2150 | 850 | 1900 | ● | - | - | ● | - | - |
| | A0698 | 370 | 2100 | 850 | 1910 | ● | ● | - | ● | - | - |
| | A0701 | 400 | 2240 | 900 | 2025 | ● | ● | ● | ● | - | ● |
| | A0706 | 430 | 2440 | 1000 | 2250 | - | - | ● | ● | - | ● |
| | A0707 | 400 | 2440 | 1000 | 2250 | - | - | - | - | ● | ● |
| | A0704° | 565 | 2440 | 1200 | 2700 | - | - | - | - | ● | ● |
| | A0703 | 910 | 2440 | 1800 | 4050 | - | - | - | - | ● | - |

*Capaciteit volledig gevuld °driedubbele Tac-Lock

| VEREISTEN | OPTIES | BEPERKINGEN |
|-----------|------------------|-------------|
| - | Tanden, slijtmes | - |



Schepbak

Ontworpen om materiaal met een maximale dichtheid van 1800 kg/m³ te verplaatsen

KENMERKEN

- ✓ Aangepast om te nivelleren en te verplaatsen
- ✓ Enkelwandig lichaam met versterking aan de buitenkant voor meer resistentie
- ✓ Met bescherming voor het frontaal mes voor transport op de weg
- ✓ Mes van de bak en slijtmes met hardheid van 530HB

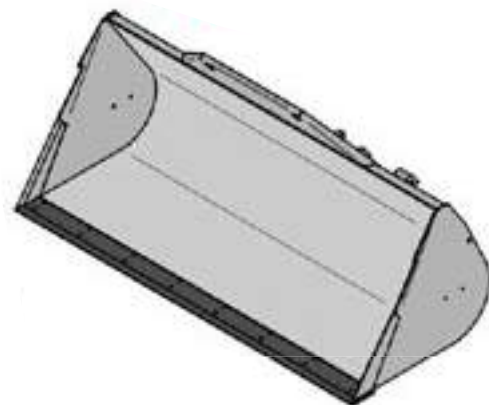

| COMM. CODE | GEWICHT (kg) | BREEDTE (mm) | CAPAC.* (l) | MAX. LADING (kg) | GAMMA MACHINE | | | | | |
|------------|--------------|--------------|-------------|------------------|---------------|----|----|------|----|------|
| | | | | | COMP | MC | MF | STAB | HC | ROTO |
| A0710 | 390 | 2240 | 1250 | 2250 | ● | ● | ● | ● | - | ● |
| A0715 | 380 | 2240 | 1250 | 2250 | ● | - | ● | ● | - | - |
| A0712 | 410 | 2400 | 1350 | 2430 | ● | ● | ● | ● | - | ● |
| A0717 | 710 | 2500 | 1800 | 3240 | - | - | - | - | ● | ● |

*Capaciteit volledig gevuld

| VEREISTEN | OPTIES | BEPERKINGEN |
|-----------|------------------|-------------|
| - | Tanden, slijtmes | - |



Bak voor bulk

Bak voor bulk met maximale dichtheid van 900 kg/m³

KENMERKEN

- ✓ *Ideaal voor bulk*
- ✓ *Enkelwandig lichaam met versterking aan de buitenkant voor meer resistentie*
- ✓ *Zijkanten met stalen ribben*
- ✓ *Slijtmes beschikbaar met dubbele gelaste afschuining*



| COMM. CODE | GEWICHT (kg) | BREEDTE (mm) | CAPAC.* (l) | MAX. LADING (kg) | GAMMA MACHINE | | | | | |
|------------|--------------|--------------|-------------|------------------|---------------|----|----|------|----|------|
| | | | | | COMP | MC | MF | STAB | HC | ROTO |
| A0716 | 435 | 1840 | 1500 | 1350 | ● | - | - | - | - | - |
| A0713 | 435 | 2000 | 1700 | 1530 | ● | - | - | - | - | - |
| A0714 | 485 | 2240 | 1800 | 1620 | ● | ● | ● | ● | - | ● |
| A0718 | 460 | 2100 | 1900 | 1710 | ● | ● | ● | ● | - | - |
| A0720 | 490 | 2400 | 2000 | 1800 | ● | ● | ● | ● | - | ● |
| A0720A | 541 | 2400 | 2000 | 1800 | ● | ● | ● | ● | - | ● |
| A0780 | 605 | 2400 | 2500 | 2250 | ● | ● | ● | ● | - | ● |
| A0782 | 695 | 2500 | 3000 | 2700 | - | ● | ● | ● | - | ● |
| A0781° | 740 | 2500 | 2500 | 2250 | - | - | - | - | ● | ● |
| R2200° | 890 | 2500 | 3000 | 2700 | - | - | - | - | ● | ● |
| A0785 | 1100 | 2500 | 3500 | 3150 | - | - | - | - | ● | - |
| A0786 | 1400 | 2500 | 5000 | 4500 | - | - | - | - | ● | - |

*Capaciteit volledig gevuld °Driedubbele Tac-Lock

| VEREISTEN | OPTIES | BEPERKINGEN |
|-----------|----------|-------------|
| - | Slijtmes | - |



Versterkte bak voor bulk

Versterkte bak voor bulk voor buitengewone prestaties

KENMERKEN

- ✓ *Zeer polyvalente bak voor talrijke toepassingen*
- ✓ *Sterkere bakstructuur t.o.v. de klassieke bak voor bulk*
- ✓ *Eenvoudig materiaal verplaatsen dankzij de grotere aanvalshoek*
- ✓ *Dubbelsnijdend anti-slijtmes voor een langere levensduur*

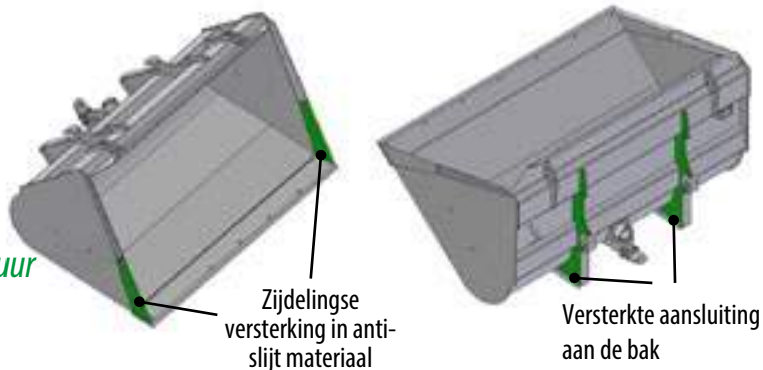

| | COMM. CODE | GEWICHT (kg) | BREEDTE (mm) | CAPAC.* (l) | MAX. LADING (kg) | GAMMA MACHINE | | | | | |
|--------------|------------|--------------|--------------|-------------|------------------|---------------|----|----|------|----|------|
| | | | | | | COMP | MC | MF | STAB | HC | ROTO |
| NIEUW | A0730 | 556 | 2050 | 1500 | 1350 | ● | - | - | - | - | - |
| | A0731 | 660 | 2250 | 1800 | 1620 | ● | ● | ● | ● | - | ● |
| | A0732 | 670 | 2400 | 1800 | 1620 | ● | ● | ● | ● | - | ● |
| | A0733 | 715 | 2400 | 2000 | 1800 | ● | ● | ● | ● | - | ● |
| | A0734 | 763 | 2400 | 2200 | 1980 | - | ● | ● | ● | - | - |
| | A0735 | 805 | 2500 | 2500 | 2250 | - | ● | ● | ● | - | - |
| | A0736 | 805 | 2500 | 2500 | 2250 | - | - | - | - | ● | - |
| | A0737 | 860 | 2500 | 3000 | 2700 | - | - | - | - | ● | - |
| | A0738 | 984 | 2500 | 3500 | 3150 | - | - | - | - | ● | - |

| VEREISTEN | OPTIES | BEPERKINGEN |
|-----------|--------|-------------|
| - | - | - |



Multifunctionele bak 4x1

Ideale accessoire voor verschillende werken: grondverzet (dichtheid maximum 2250 kg/m³), herstelling (dichtheid maximum 1800 kg/m³), verplaatsing bulk (dichtheid max 900 kg/m³)

KENMERKEN

- ✓ Aangepast om te nivelleren, te duwen, te verplaatsen en voor grondverzet
- ✓ Mobiel deel om leeg te storten in vrachtwagens en aanhangwagens
- ✓ standaard driedubbele Tac-Lock (behalve A0810)
- ✓ Met bescherming voor het frontaal mes voor transport op de openbare weg



| COMM. CODE | GEWICHT (kg) | BREEDTE (mm) | BREEDTE MES (mm) | CAPAC.* (l) | BEREIK (kg) | GAMMA MACHINE | | | | | |
|-----------------------|--------------|--------------|------------------|-------------|-------------|---------------|----|----|------|----|------|
| | | | | | | COMP | MC | MF | STAB | HC | ROTO |
| GRONDVERZETBAK | | | | | | | | | | | |
| A0810 | 630 | 1905 | 1840 | 600 | 1350 | ● | - | - | - | - | - |
| A0800 | 720 | 2305 | 2240 | 800 | 1800 | ● | ● | ● | ● | ● | ● |
| A0820 | 780 | 2305 | 2240 | 1000 | 2250 | ● | ● | ● | ● | ● | ● |
| HERSTELBAK | | | | | | | | | | | |
| A0870 | 840 | 2305 | 2240 | 1250 | 2250 | ● | ● | ● | ● | ● | ● |
| BAK VOOR BULK | | | | | | | | | | | |
| A0860 | 1220 | 2585 | 2500 | 3000 | 2700 | - | - | - | - | ● | - |

*Capaciteit volledig gevuld

| VEREISTEN | OPTIES | BEPERKINGEN |
|-----------|---------------------------------------|-------------|
| - | Tanden (enkel grondverzet), slijtmes- | |



Multifunctionele bak met klauw

Accessoire ontworpen om materiaal te verplaatsen met een maximale dichtheid van 1800 kg/m³

KENMERKEN

- ✓ Enkelwandig lichaam voor meer resistentie
- ✓ Afneembare zijpanelen voor een grotere capaciteit
- ✓ Beschikbaar met gelaste of gesmede tanden, met sluiting tot aan de rand of tegen de rand, om te voldoen aan de gebruiksvereisten
- ✓ Hydraulisch bestuurd klauw

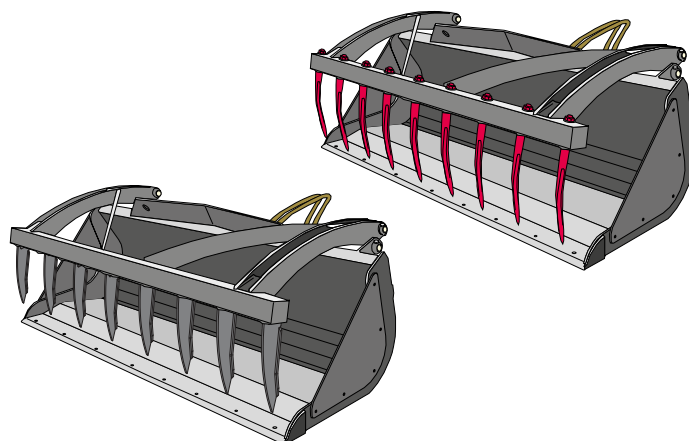

| COMM. CODE | GEWICHT (kg) | BREEDTE (mm) | CAPAC. (l) | MAX. LADING (kg) | GAMMA MACHINE | | | | | |
|------------|--------------|--------------|------------|------------------|---------------|----|----|------|----|------|
| | | | | | COMP | MC | MF | STAB | HC | ROTO |
| A0836 | 497 | 1840 | 700 | 1260 | ● | - | - | - | - | - |
| A0841 | 570 | 2000 | 900 | 1700 | ● | ● | ● | ● | - | - |
| A0840 | 605 | 2240 | 1000 | 1900 | ● | ● | ● | ● | - | - |
| A0852 | 595 | 2100 | 1100 | 1980 | ● | ● | ● | ● | - | - |
| A0838 | 660 | 2400 | 1200 | 2160 | ● | ● | ● | ● | - | - |
| A0843 | 700 | 2400 | 1500 | 2700 | - | ● | ● | ● | - | - |
| A0846 | 804 | 2400 | 2350 | 4230 | - | - | - | - | ● | - |

Opgelet: het gewicht varieert afhankelijk van de tanden. Gewicht met gesmede tanden weergegeven.

| VEREISTEN | OPTIES | BEPERKINGEN |
|-----------|----------|-------------|
| - | Slijtmes | - |



Kuilvoerbak

Kuilvoerbak 3000 liter

KENMERKEN

- ✓ *Maximaal productief voor kuilvoertoepassingen in de landbouw*
- ✓ *Structuur bak ontworpen om materiaal volkomen veilig te kunnen verplaatsen*
- ✓ *Tanden speciaal ontworpen om kuilvoer samen te schrapen*
- ✓ *Haak is extra licht en resistent*



| COMM. CODE | GEWICHT (kg) | BREEDTE (mm) | CAPAC. (l) | MAXIMALE LADING (kg) | GAMMA MACHINE | | | | | |
|------------|--------------|--------------|------------|----------------------|---------------|----|----|------|----|------|
| | | | | | COMP | MC | MF | STAB | HC | ROTO |
| 12S554 | 1520 | 2440 | 3000 | 2700 | ● | ● | ● | ● | - | - |
| | | | | | | | | | | |

| VEREISTEN | OPTIES | BEPERKINGEN |
|-----------|--------|-------------|
| - | - | - |



Bak met luik

Bak met hydraulisch luik met een dichtheid van maximaal 900 kg/m³

KENMERKEN

- ✓ *Ideaal om zeer vloeibare materialen te verplaatsen*
- ✓ *De bak kan snel geleegd worden zonder dat het vorkenbord veel moet bewegen*
- ✓ *Hydraulische besturing stortluik*
- ✓ *Anti-slijtmes met dubbele afschuining beschikbaar in staal en rubber*



| COMM. CODE | GEWICHT (kg) | BREEDTE (mm) | CAPAC. (l) | MAXIMALE LADING (kg) | GAMMA MACHINE | | | | | |
|------------|--------------|--------------|------------|----------------------|---------------|----|----|------|----|------|
| | | | | | COMP | MC | MF | STAB | HC | ROTO |
| A0861 | 556 | 2500 | 2000 | 1800 | ● | ● | - | ● | - | ● |
| A0862 | 700 | 2500 | 2500 | 2250 | - | - | - | - | ● | - |

| VEREISTEN | OPTIES | BEPERKINGEN |
|-----------|----------|-------------|
| - | Slijtmes | - |



Afvalbak

Ideale bak om afval te verplaatsen

KENMERKEN

- ✓ *Klauw ontworpen om heel veilig materiaal vast te houden*
- ✓ *Ideaal voor materialen met verschillende consistentie*
- ✓ *Stevige en resistente structuur*
- ✓ *Afneembare zijkanten inbegrepen*



| COMM. CODE | GEWICHT (kg) | BREEDTE (mm) | CAPAC. (l) | MAXIMALE LADING (kg) | GAMMA MACHINE | | | | | |
|------------|--------------|--------------|------------|----------------------|---------------|----|----|------|----|------|
| | | | | | COMP | MC | MF | STAB | HC | ROTO |
| A0872 | 800 | 2400 | 2000 | 1800 | ● | ● | ● | ● | ● | ● |
| | | | | | | | | | | |

| VEREISTEN | OPTIES | BEPERKINGEN |
|-----------|--------|-------------|
| - | - | - |



Duwmes voor graan

Duwmes om graan te verplaatsen

KENMERKEN

- ✓ *Lichte en polyvalente accessoire, ideaal om graan te verplaatsen*
- ✓ *Uitschuifbaar chassis voor minimale afmetingen en maximale zichtbaarheid*
- ✓ *Uitgerust met een rubberen anti-slijtmes voor vlottere graanafvoer*
- ✓ *Drukblokken in ertalon aan de zijkant om schade aan de bodem te vermijden*

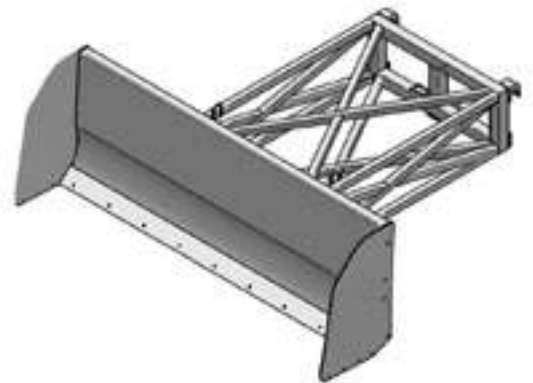

| COMM. CODE | GEWICHT (kg) | BREEDTE MES (mm) | HOOGTE MES (mm) | UITSCHUIF-LENGTE (m) | GAMMA MACHINE | | | | | |
|------------|--------------|------------------|-----------------|----------------------|---------------|----|----|------|----|------|
| | | | | | COMP | MC | MF | STAB | HC | ROTO |
| A0905 | 480 | 2600 | 910 | 1790 | ● | ● | ● | ● | - | - |
| A0906 | 535 | 2600 | 910 | 2500 | - | - | - | - | ● | - |

| VEREISTEN | OPTIES | BEPERKINGEN |
|-----------|--------|-------------|
| - | - | - |



Mestvork met/zonder klauw

Ontworpen om stromest te verplaatsen met een maximale dichtheid van 800 kg/m³

KENMERKEN

- ✓ Sterk penetrerende tanden
- ✓ Versterkte structuur
- ✓ Hydraulisch bestuurd klauw
- ✓ Versie zonder klauw optioneel beschikbaar



| COMM. CODE | GEWICHT (kg) | BREEDTE (mm) | MAXIMALE LADING (kg) | GAMMA MACHINE | | | | | |
|---------------------|--------------|--------------|----------------------|---------------|----|----|------|----|------|
| | | | | COMP | MC | MF | STAB | HC | ROTO |
| MET KLAUW | | | | | | | | | |
| A2301 | 518 | 1945 | 1500 | ● | ● | ● | ● | - | - |
| A2300 | 580 | 2280 | 2000 | ● | ● | ● | ● | - | - |
| A2303 | 600 | 2280 | 2000 | - | - | - | - | ● | - |
| ZONDER KLAUW | | | | | | | | | |
| A2306 | 304 | 2250 | 2000 | ● | ● | ● | ● | - | - |

| VEREISTEN | OPTIES | BEPERKINGEN |
|-----------|-----------------------------|-------------|
| - | Extra tanden aan de zijkant | - |



Vork met 2/3 punten

Accessoire uitgerust om één of meerdere balen te verplaatsen

KENMERKEN

- ✓ Regelbare en uitschuifbare bescherming bovenaan
- ✓ Sterk penetrerende, verwisselbare en kantelbare tanden
- ✓ Versterkte structuur
- ✓ Lengte van de tanden varieert afhankelijk van het model

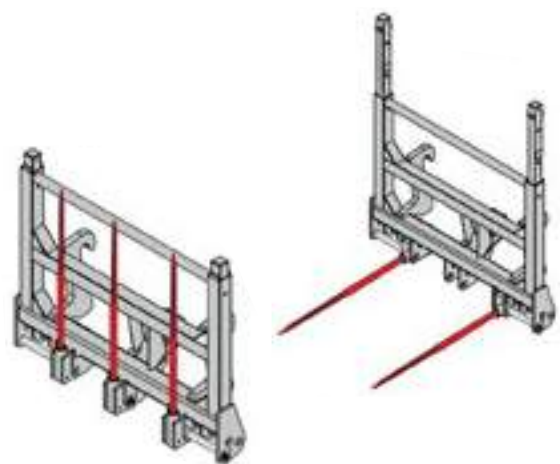

| COMM. CODE | GEWICHT (kg) | AANTAL PUNTEN | LENGTE TANDEN (mm) | BREEDTE (mm) | MAXIMALE LADING (kg) | GAMMA MACHINE | | | | | |
|------------|--------------|---------------|--------------------|--------------|----------------------|---------------|----|----|------|----|------|
| | | | | | | COMP | MC | MF | STAB | HC | ROTO |
| A2331 | 220 | 3 | 840 | 1390 | 1500 | ● | ● | ● | ● | - | - |
| A2332 | 230 | 3 | 1040 | 1390 | 1500 | ● | ● | ● | ● | - | - |
| A2333 | 240 | 3 | 1220 | 1390 | 1500 | ● | ● | ● | ● | - | - |
| A2334 | 220 | 2 | 1220 | 1390 | 1000 | ● | ● | ● | ● | - | - |
| A2336 | 225 | 3 | 1220 | 1390 | 1500 | - | - | - | - | ● | - |

| VEREISTEN | OPTIES | BEPERKINGEN |
|-----------|--------|-------------|
| - | - | - |



Vork met 4 punten met hydr. bescherming

Uitgerust om één of meerdere balen te verplaatsen

KENMERKEN

- ✓ Aangepast om balen tot aan het dak te stapelen
- ✓ Op hoogte regelbare hydraulisch bestuurd bescherming
- ✓ Verwisselbare en kantelbare tanden met sterke penetratie
- ✓ Beschermhoogte 1320 mm tot 1900 mm

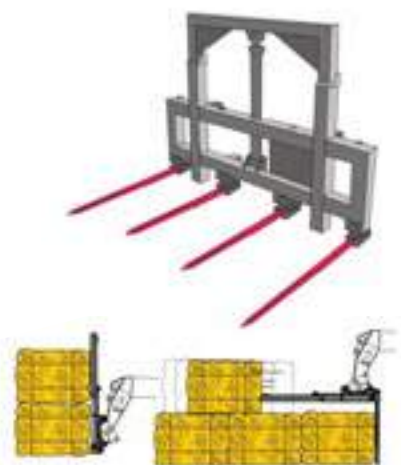

| COMM. CODE | GEWICHT (kg) | BREEDTE (mm) | MAXIMALE LADING (kg) | GAMMA MACHINE | | | | | |
|---------------|-----------------|-----------------|----------------------------|---------------|----|----|------|----|------|
| | | | | COMP | MC | MF | STAB | HC | ROTO |
| A2340 | 320 | 1720 | 1500 | ● | ● | ● | ● | - | - |
| | | | | | | | | | |

| VEREISTEN | OPTIES | BEPERKINGEN |
|-----------|--------|-------------|
| - | - | - |



Modulaire balenklem

Modulaire accessoire samengesteld uit een vork en een balenklem

KENMERKEN

- ✓ *Zeer gebruiksvriendelijk dankzij de verschillende gebruiksconfiguraties*
- ✓ *Configuraties: enkel vork, enkel klem, vork + klem*
- ✓ *Klem beschikbaar voor (on)verpakte balen*
- ✓ *Mogelijkheid om tot 2 niet-verpakte balen of 1 verpakte baal per keer te veplaatsen*

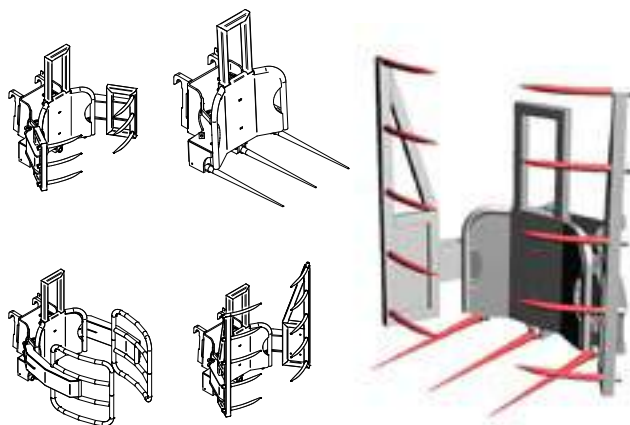

| COMM. CODE | GEWICHT (kg) | BREEDTE (mm) | DIAMETER RONDE BALEN | | MAXIMALE LADING (kg) | GAMMA MACHINE | | | | | |
|------------|--------------|--------------|----------------------|---------|----------------------|---------------|----|----|------|----|------|
| | | | ØR (m) | ØV (m) | | COMP | MC | MF | STAB | HC | ROTO |
| 15S538A | 400 | 1450-1760 | 1,2-2 | 1,4-1,8 | 1200 | ● | ● | ● | ● | - | - |
| | | | | | | | | | | | |

ØR : ronde baal
ØV : verpakte ronde baal

| VEREISTEN | OPTIES | BEPERKINGEN |
|-----------|--------|-------------|
| - | - | - |



Vork met klauw voor balen

Vork om twee of meer gestapelde balen te laden, met intrekbare hydraulische klauw

KENMERKEN

- ✓ *Verwisselbare en kantelbare punten tegen het chassis, in zeer resistent gevormd staal*
- ✓ *Conisch uiteinde met gekruisd deel voor penetratie in versterkt materiaal*
- ✓ *Op aanvraag leverbaar met punten met nuttige lengte van 840 en 1240 mm*



| COMM. CODE | GEWICHT (kg) | BREEDTE (mm) | MAX. HOOGTE KLAUW (mm) | MAXIMALE LADING (kg) | GAMMA MACHINE | | | | | |
|-------------|--------------|--------------|------------------------|----------------------|---------------|----|----|------|----|------|
| | | | | | COMP | MC | MF | STAB | HC | ROTO |
| NIEUW A2320 | 240 | 1040 | 2565 | 1500 | ● | ● | ● | ● | - | ● |
| | | | | | | | | | | |

| VEREISTEN | OPTIES | BEPERKINGEN |
|-----------|--------|-------------|
| - | - | - |



Ronde balenklem

Accessoire om ronde balen te verplaatsen

KENMERKEN

- ✓ *Geschikt voor ronde balen en verpakte ronde balen*
- ✓ *Eenvoudig wisselen tussen verpakte ronde balen en niet-verpakte ronde balen bij verschillende versies*
- ✓ *Beschikbaar voor balen met verschillende afmetingen*
- ✓ *Elke zijkant kan onafhankelijk sluiten*



| COMM. CODE | GEWICHT (kg) | BREEDTE (mm) | DIAMETER RONDE BALEN | | MAXIMALE LADING (kg) | GAMMA MACHINE | | | | | |
|------------|--------------|--------------|----------------------|---------|----------------------|---------------|----|----|------|----|------|
| | | | ØR (m) | ØV (m) | | COMP | MC | MF | STAB | HC | ROTO |
| A2407 | 190 | 1485 | 1,2-2 | | 1200 | ● | ● | ● | ● | ● | - |
| A2408 | 270 | 1495 | 1,2-2 | 1,4-1,5 | 1200 | ● | ● | ● | ● | ● | - |
| A2405 | 323 | 1495 | 1,2-2 | 1,4-1,8 | 1200 | ● | ● | ● | ● | ● | - |
| A2402 | 210 | 1215 | | 1,4-1,5 | 1000 | ● | ● | ● | ● | ● | - |
| A2406 | 240 | 1200 | | 1,4-1,8 | 1000 | ● | ● | ● | ● | ● | - |

ØR : ronde baal
ØV : verpakte ronde baal

| VEREISTEN | OPTIES | BEPERKINGEN |
|-----------|--------|-------------|
| - | - | - |



Dubbele ronde balenklem

Accessoire om één of twee ronde balen te verplaatsen

KENMERKEN

- ✓ *De klemmen kunnen tegelijk of apart bestuurd worden* (enkel op machines met vooruitrusting)*
- ✓ *Mogelijkheid om 1 of 2 balen tegelijk te verplaatsen*
- ✓ *Lichte en resistente structuur*
- ✓ *Onafhankelijke sluitbewegingen voor elke zijkant*



| COMM. CODE | GEWICHT (kg) | BREEDTE (mm) | DIAMETER RONDE BALEN | | MAXIMALE LADING (kg) | GAMMA MACHINE | | | | | |
|------------|--------------|--------------|----------------------|--------|----------------------|---------------|----|----|------|----|------|
| | | | ØR (m) | ØV (m) | | COMP | MC | MF | STAB | HC | ROTO |
| A2413 | 390 | 1485 | 1,2-2 | - | 1200 | ● | ● | ● | ● | - | - |
| A2413A | 390 | 1485 | 1,2-2 | - | 1200 | ● | ● | ● | ● | - | - |

ØR: ronde baal
ØV: verpakte ronde baal

| VEREISTEN | OPTIES | BEPERKINGEN |
|--|--------|-------------|
| * Vooruitrusting tweede hydraulische functie | | - |



Ideaal om overhangende ladingen te verplaatsen

KENMERKEN

- ✓ *Haak gehomologeerd met veiligheidsketting, 360° draaibaar*
- ✓ *Ideaal voor groene ruimtes*
- ✓ *Standaard lastbegrenzer*
- ✓ *Stevige structuur*



| COMM. CODE | GEWICHT (kg) | BREEDTE (mm) | LENGTE* (mm) | MAXIMALE LADING (kg) | GAMMA MACHINE | | | | | |
|------------|--------------|--------------|--------------|----------------------|---------------|----|----|------|----|------|
| | | | | | COMP | MC | MF | STAB | HC | ROTO |
| A1118B | 125 | 495 | 1335 | 2200 | ● | ● | ● | ● | - | ● |
| A1124B | 125 | 495 | 1335 | 1500 | ● | - | - | - | - | - |
| A1119B | 190 | 550 | 1340 | 3500 | - | - | - | - | ● | ● |
| A1129B | 415 | 570 | 1780 | 6000 | - | - | - | - | ● | - |

*afstand vorkenbord - middelpunt haak

| VEREISTEN | OPTIES | BEPERKINGEN |
|-----------|--------|-------------|
| - | - | - |



Telescopische takel

Accessoire ontworpen om overhangende ladingen te verplaatsen

KENMERKEN

- ✓ Haak gehomologeerd met veiligheidsketting, 360° draaibaar
- ✓ Ideaal voor groene ruimtes
- ✓ Standaard lastbegrenzer
- ✓ Uitschuifbare giek (725 mm)

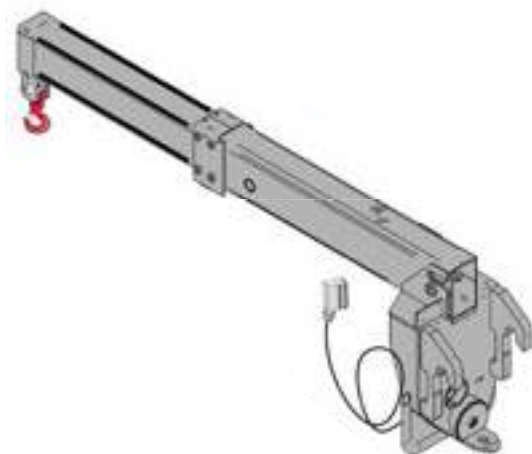

| COMM. CODE | GEWICHT (kg) | BREEDTE (mm) | LENGTE* (mm) | MAXIMALE LADING (kg) | GAMMA MACHINE | | | | | |
|---------------------|--------------|--------------|--------------|----------------------|---------------|----|----|------|----|------|
| | | | | | COMP | MC | MF | STAB | HC | ROTO |
| A1123B | 220 | 475 | 1445 | 1500 | - | ● | ● | ● | - | ● |
| NIEUW A1127B | 346 | 480 | 1650 | 2200 | - | ● | - | ● | ● | ● |

*afstand vorkenbord - middelpunt haak

| VEREISTEN | OPTIES | BEPERKINGEN |
|-----------|--------|-------------|
| - | - | - |



Jib

Ideaal om ladingen te heffen, te positioneren en te transporteren

KENMERKEN

- ✓ *Zeer starre, lichte traliestructuur*
- ✓ *Haak gehomologeerd met veiligheidsketting, 360° draaibaar*
- ✓ *Standaard lastbegrenzer*
- ✓ *Verschillende lengtes beschikbaar*



| COMM. CODE | GEWICHT (kg) | BREEDTE (mm) | LENGTE* (mm) | MAXIMALE LADING (kg) | GAMMA MACHINE | | | | | |
|---------------------|--------------|--------------|--------------|----------------------|---------------|----|----|------|----|------|
| | | | | | COMP | MC | MF | STAB | HC | ROTO |
| A1230B | 125 | 400 | 3225 | 400 | ● | - | - | - | - | - |
| A1225B | 185 | 460 | 5000 | 500 | - | - | - | - | - | ● |
| A1200B | 112 | 400 | 3225 | 600 | ● | ● | ● | ● | - | ● |
| A1220B | 148 | 450 | 3710 | 900 | - | - | - | - | ● | ● |
| A1210B | 120 | 440 | 1910 | 1500 | ● | ● | ● | ● | - | ● |
| NIEUW A1221B | 135 | 450 | 2000 | 2000 | - | - | - | - | - | ● |

*afstand vorkenbord - middelpunt haak

| VEREISTEN | OPTIES | BEPERKINGEN |
|-----------|--|-------------|
| - | Accessoire om een jib te transporteren | |



Jib met lier

Ideaal om ladingen te heffen, te positioneren en te transporteren

KENMERKEN

- ✓ *Haak gehomologeerd met veiligheidsketting, 360° draaibaar*
- ✓ *Zeer starre, lichte traliestructuur*
- ✓ *Meerdere haakslagen beschikbaar op basis van het model*
- ✓ *Standaard lastbegrenzer*

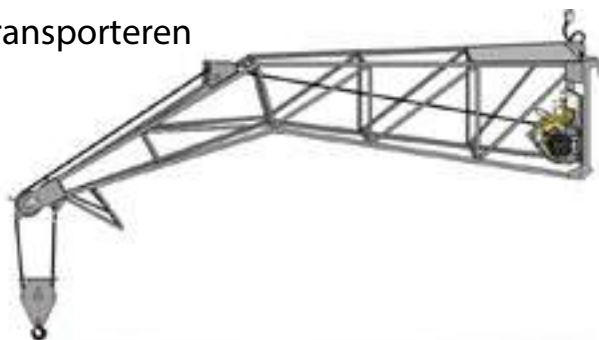

| COMM. CODE | GEWICHT (kg) | LENGTE* (mm) | MAX. LOOP HAAK (m) | MAXIMALE LADING (kg) | GAMMA MACHINE | | | | | |
|--------------|--------------|--------------|--------------------|----------------------|---------------|----|----|------|----|------|
| | | | | | COMP | MC | MF | STAB | HC | ROTO |
| A1300B | 205 | 3535 | 28 | 600 | ● | ● | ● | ● | - | ● |
| NIEUW A1330B | 215 | 3535 | 28 | 400 | ● | - | - | - | - | - |
| A1310B | 288 | 1975 | 30 | 1500 | ● | ● | ● | ● | - | ● |
| A1320B | 305 | 3865 | 23 | 900 | - | - | - | - | ● | ● |
| A1215B | 290 | 1550 | 35 | 2000 | - | - | - | ● | - | ● |
| A1321B | 330 | 2000 | 35 | 2000 | - | - | - | - | ● | ● |

*afstand vorkenbord - middelpunt haak

| VEREISTEN | OPTIES | BEPERKINGEN |
|-----------|--|-------------|
| - | Accessoire om een jib te transporteren | |



Haak op vorkenbord

Accessoire ontworpen om ladingen te heffen en te verplaatsen

KENMERKEN

- ✓ *Ideaal voor de bouw en de industrie*
- ✓ *Haak gehomologeerd met veiligheidsketting, 360° draaibaar*
- ✓ *Compacte accessoire*
- ✓ *Mogelijkheid om het maximaal vermogen van de machine te bereiken*

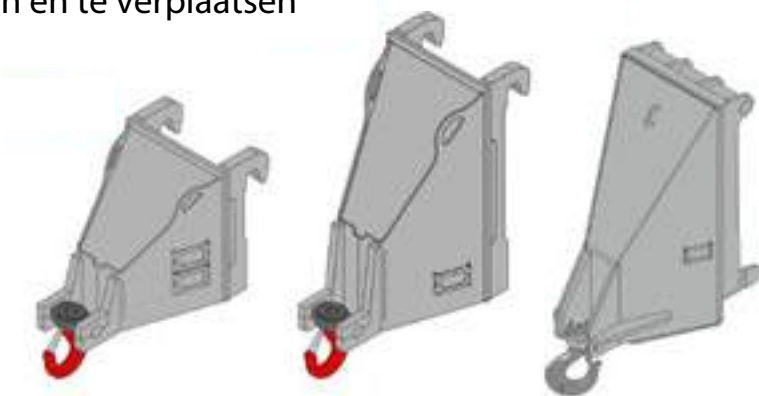

| COMM. CODE | GEWICHT (kg) | LENGTE* (mm) | MAXIMALE LADING (kg) | GAMMA MACHINE | | | | | |
|------------|--------------|--------------|----------------------|---------------|----|----|------|----|------|
| | | | | COMP | MC | MF | STAB | HC | ROTO |
| A1000 | 100 | 560 | 5000 | ● | ● | ● | ● | - | ● |
| A1001 | 148 | 560 | 7500 | - | - | - | - | ● | ● |
| A1003 | 320 | 675 | 12000 | - | - | - | - | ● | - |

*afstand vorkenbord - middelpunt haak

| VEREISTEN | OPTIES | BEPERKINGEN |
|-----------|--------|-------------|
| - | - | - |



Lier op vorkenbord

Accessoire ontworpen om ladingen op te heffen

KENMERKEN

- ✓ Uitgerust met kabelklem om te garanderen dat de kabelhaspel goed vasthangt
- ✓ Steun beschikbaar voor het transport van de lier op de machine (slechts beschikbaar op enkele modellen - optioneel)
- ✓ Haaksnelheid tussen 11 en 28 m/min
- ✓ Eenvoudig onderhoud

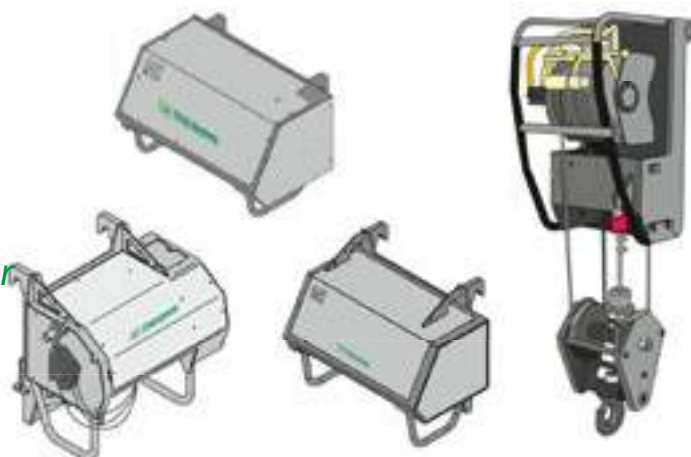

| COMM. CODE | GEWICHT (kg) | BREEDTE (mm) | MAX. LOOP HAAK (m) | MAXIMALE LADING (kg) | GAMMA MACHINE | | | | | |
|--------------|--------------|--------------|--------------------|----------------------|---------------|----|----|------|----|------|
| | | | | | COMP | MC | MF | STAB | HC | ROTO |
| A2765 | 575 | 1230 | 35 | 4000 | ● | ● | ● | ● | - | ● |
| A2766 | 575 | 1230 | 35 | 4500 | - | - | - | ● | - | ● |
| A2767B | 570 | 1230 | 16 | 5000 | - | - | - | - | ● | ● |
| A2768 | 606 | 1230 | 24-16* | 4000-6000* | - | - | - | - | ● | ● |
| NIEUW A2772B | 680 | 1200 | 13 | 10000 | - | - | - | - | ● | - |
| A2769 | 600 | 1230 | 35-24* | 4500-6750* | - | - | - | - | ● | ● |

*dubbele / driedubbele kabel

| VEREISTEN | OPTIES | BEPERKINGEN |
|-----------|--|-------------|
| - | Accessoire om een jib te verplaatsen (op sommige modellen) | - |



Vaste werkkooi

Werkkooi om veilig 2 personen op te tillen

KENMERKEN

- ✓ Maximale veiligheid
- ✓ Anti-slip bodem
- ✓ Eenvoudig toegang tot de werkzone
- ✓ Uitgerust met ladingdetectie, alarm en vooralarm

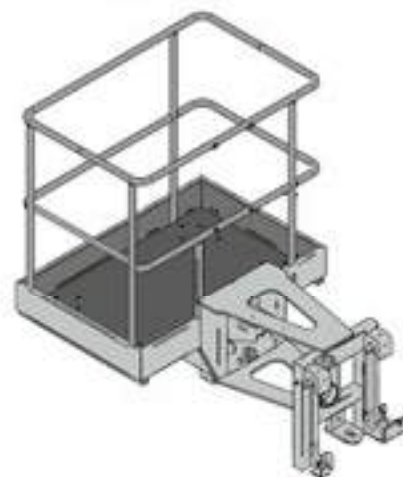

| COMM. CODE | GEWICHT (kg) | BREEDTE (mm) | MAXIMALE LADING (kg) | PERSONEN | GAMMA MACHINE | | | | | |
|------------|--------------|--------------|----------------------|----------|---------------|----|----|------|----|------|
| | | | | | COMP | MC | MF | STAB | HC | ROTO |
| A1740.1 | 230 | 1140 | 200 | 2 | ● | ● | ● | ● | - | - |
| A1740A.1 | 240 | 1140 | 200 | 2 | - | - | - | - | ● | - |
| A1741.1 | 230 | 1140 | 300 | 2 | - | - | - | ● | - | ● |
| A1741A.1 | 225 | 1140 | 300 | 2 | - | - | - | - | ● | ● |

| VEREISTEN | OPTIES | BEPERKINGEN |
|------------------------------|--------|--|
| Vooruitrusting voor werkkooi | - | Niet compatibel met radiale wielen. Toestemming van Merlo SpA vereist om een werkkooi aan een machine te koppelen. |



Driezijdige, niet-uitschuifbare werkkooi

Werkkooi om veilig twee/drie personen op te tillen.

KENMERKEN

- ✓ *Hydraulisch bestuurd zijdelingse rotatie van de werkkooi*
- ✓ *De bewegingen van de machine en de werkkooi worden bestuurd via het besturingspaneel*
- ✓ *Eenvoudige toegang tot de werkkooi*
- ✓ *Beschikbaar met bescherming bovenaan*

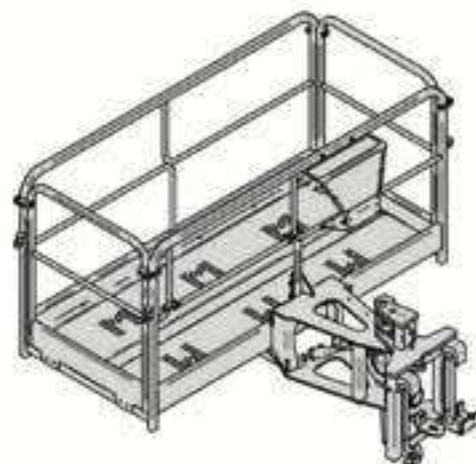

| COMM. CODE | GEWICHT (kg) | BREEDTE (mm) | MAXIMALE LADING (kg) | PERSONEN | GAMMA MACHINE | | | | | |
|------------|--------------|--------------|----------------------|----------|---------------|----|----|------|----|------|
| | | | | | COMP | MC | MF | STAB | HC | ROTO |
| A1829.1 | 670 | 4000 | 1000 | 3 | - | - | - | ● | - | ● |
| A1742.1 | 410 | 2300 | 300 | 3 | - | - | - | ● | - | ● |
| A1742A.1 | 410 | 2300 | 300 | 3 | - | - | - | - | ● | ● |
| A1834.1* | 460 | 2380 | 300 | 3 | - | - | - | ● | - | ● |
| A1834A.1* | 480 | 2380 | 300 | 3 | - | - | - | - | ● | ● |

*versie met bescherming bovenaan (A1834.1, A1834A.1)

| VEREISTEN | OPTIES | BEPERKINGEN |
|------------------------------|--------|--|
| Vooruitrusting voor werkkooi | - | Toestemming van Merlo SpA vereist om een werkkooi aan een machine te koppelen. |



Driezijdige uitschuifbare werkkooi

Werkkooi om veilig twee/drie personen op te tillen.

KENMERKEN

- ✓ Lichte structuur voor een groter werkoppervlak
- ✓ Hydraulisch bestuurd zijdelingse rotatie van de werkkooi
- ✓ De twee uitschuifbare structuren kunnen manueel geopend worden vanuit de cabine en vanuit de werkkooi op hoogte
- ✓ Standaard lastbegrenzer

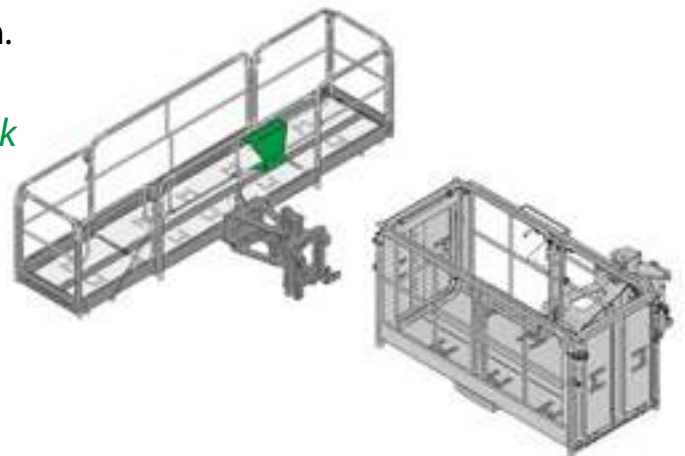

| COMM. CODE | GEWICHT (kg) | BREEDTE (m) | MAXIMALE LADING (kg) | PERSONEN | GAMMA MACHINE | | | | | |
|------------|--------------|-------------|----------------------|----------|---------------|----|----|------|----|------|
| | | | | | COMP | MC | MF | STAB | HC | ROTO |
| A1827.1 | 510 | 2,3-4,5 | 300 | 3 | - | - | - | ● | - | ● |
| A1827A.1 | 578 | 2,3-4,5 | 300 | 3 | - | - | - | - | ● | ● |
| A1827B.1 | 645 | 2,3-4,5 | 300 | 3 | - | - | - | - | ● | - |
| A1831.1 | 530 | 2,3-4,5 | 800 | 3 | - | - | - | ● | - | ● |
| A1831A.1 | 566 | 2,3-4,5 | 800 | 3 | - | - | - | - | ● | ● |
| A1828.1 | 530 | 2,3-5 | 300 | 3 | - | - | - | ● | - | ● |
| A1828A.1 | 566 | 2,3-5 | 300 | 3 | - | - | - | - | ● | ● |

| VEREISTEN | OPTIES | BEPERKINGEN |
|------------------------------|--------|--|
| Vooruitrusting voor werkkooi | - | Toestemming van Merlo SpA vereist om een werkkooi aan een machine te koppelen. |



Vooraan openende driezijdige werkkooi

Werkkooi om veilig twee/drie personen op te tillen.

KENMERKEN

- ✓ *Ideaal voor werken op hoogte*
- ✓ *Hydraulisch bestuurd zijdelingse rotatie van de werkkooi*
- ✓ *Besturingspaneel om de bewegingen van de machine en de werkkooi te besturen*
- ✓ *Kantelbescherming vooraan*



| COMM. CODE | GEWICHT (kg) | BREEDTE (mm) | MAXIMALE LADING (kg) | PERSONEN | GAMMA MACHINE | | | | | |
|------------|--------------|--------------|----------------------|----------|---------------|----|----|------|----|------|
| | | | | | COMP | MC | MF | STAB | HC | ROTO |
| A1743.1 | 555 | 2400 | 800 | 3 | - | - | - | ● | - | ● |
| A1743A.1 | 525 | 2400 | 800 | 3 | - | - | - | - | - | ● |

| VEREISTEN | OPTIES | BEPERKINGEN |
|------------------------------|--------|--|
| Vooruitrusting voor werkkooi | - | Niet verkocht in Frankrijk. Toestemming van Merlo SpA vereist om een werkkooi aan een machine te koppelen. |



Driezijdige uitschuifbare werkkooi. Vooraan inladen

Werkkooi om veilig twee/drie personen op te tillen.

KENMERKEN

- ✓ *Ideaal voor werken op hoogte*
- ✓ *Hydraulisch bestuurd zijdelingse rotatie van de werkkooi*
- ✓ *Besturingspaneel om de bewegingen van de machine en de werkkooi te besturen*
- ✓ *Frontale opening met stroomafnemer om eenvoudiger te laden*



| | COMM. CODE | GEWICHT (kg) | BREEDTE (mm) | MAXIMALE LADING (kg) | PERSONEN | GAMMA MACHINE | | | | | |
|-------|------------|--------------|--------------|----------------------|----------|---------------|----|----|------|----|------|
| | | | | | | COMP | MC | MF | STAB | HC | ROTO |
| NIEUW | A1839A.1 | 590 | 2300 - 4450 | 300 | 3 | - | - | - | - | ● | ● |
| | | | | | | | | | | | |

| VEREISTEN | OPTIES | BEPERKINGEN |
|------------------------------|--------|-------------|
| Vooruitrusting voor werkkooi | - | - |



SPACE werkkooi

Werkkooi om veilig twee personen op te tillen.

KENMERKEN

- ✓ Laat toe om te werken in de meest uiteenlopende omstandigheden
- ✓ Telescopische giek aan werkkooi
- ✓ Negatieve en positieve werking
- ✓ Rotatie op de as van het vorkenbord van +180°/-130°



| COMM. CODE | GEWICHT (kg) | BREEDTE (mm) | MAXIMALE LADING (kg) | WERK-BEREIK (m) | GAMMA MACHINE | | | | | |
|---------------|--------------|--------------|----------------------|-----------------|---------------|----|----|------|----|------|
| | | | | | COMP | MC | MF | STAB | HC | ROTO |
| NIEUW A1873.1 | 615 | 1265 | 200 | +11/-9 | - | - | - | - | - | ● |
| A1873A.1 | 615 | 1265 | 200 | +11/-9 | - | - | - | - | - | ● |

| VEREISTEN | OPTIES | BEPERKINGEN |
|------------------------------|--------|--|
| Vooruitrusting voor werkkooi | - | Toestemming van Merlo SpA vereist om een werkkooi aan een machine te koppelen. |



Driezijdige werkkooi met bescherming bovenaan

Structuur gemaakt uit holle profielen, met roostervloer

KENMERKEN

- ✓ *Hydraulisch bestuurd zijdelingse rotatie van de werkkooi.*
- ✓ *Kantelbaar beschermend dak met anti-botsing voorziening.*
- ✓ *Automatische ladingdetectie met bewegingsblokkering indien de limiet bereikt wordt.*
- ✓ *Vastmaken aan het vorkenbord met veiligheidspin.*



| COMM. CODE | GEWICHT (kg) | BREEDTE (mm) | MAXIMALE LADING (kg) | PERSONEN | GAMMA MACHINE | | | | | |
|---------------|--------------|--------------|----------------------|----------|---------------|----|----|------|----|------|
| | | | | | COMP | MC | MF | STAB | HC | ROTO |
| NIEUW A1839.1 | 505 | 1800 | 300 | 3 | - | - | - | ● | - | ● |
| | | | | | | | | | | |

| VEREISTEN | OPTIES | BEPERKINGEN |
|-----------|--------|-------------|
| - | - | - |



Mand om (kassei)stenen te verplaatsen

Accessoire om materiaal zoals stenen en kasseistenen te verplaatsen

KENMERKEN

- ✓ *Ideaal voor alle industriële sectoren*
- ✓ *Toegangsdeur voor de lading met vergrendelingslot*
- ✓ *Lichte en resistente structuur*
- ✓ *Mogelijkheid tot aankoppelen met ZM2 en ZM3*



| COMM. CODE | GEWICHT (kg) | BREEDTE (mm) | MAXIMALE LADING (kg) | GAMMA MACHINE | | | | | |
|------------|--------------|--------------|----------------------|---------------|----|----|------|----|------|
| | | | | COMP | MC | MF | STAB | HC | ROTO |
| A1900 | 200 | 1200 | 1000 | ● | ● | ● | ● | ● | ● |
| | | | | | | | | | |

| VEREISTEN | OPTIES | BEPERKINGEN |
|-----------|--------|--|
| - | - | Exclusief voor transport van materiaal |



Container voor materiaal

Ideaal om materiaal te verplaatsen

KENMERKEN

- ✓ *Ideaal voor elke industriële sector*
- ✓ *Accessoire specifiek voor het gamma Roto*
- ✓ *Eenvoudig materiaal laden en lossen*
- ✓ *Lichte en resistente structuur*

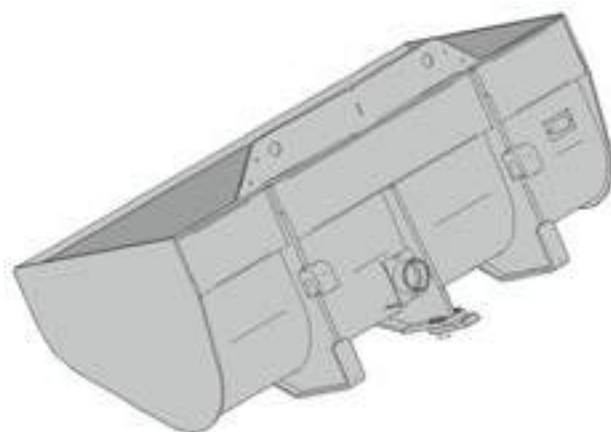

| COMM. CODE | GEWICHT (kg) | BREEDTE (mm) | CAPAC. (l) | MAXIMALE LADING (kg) | GAMMA MACHINE | | | | | |
|------------|--------------|--------------|------------|----------------------|---------------|----|----|------|----|------|
| | | | | | COMP | MC | MF | STAB | HC | ROTO |
| A0844 | 410 | 2000 | 1250 | 1500 | - | - | - | - | - | ● |
| A0849 | 410 | 2000 | 1250 | 1500 | - | - | - | - | - | ● |

| VEREISTEN | OPTIES | BEPERKINGEN |
|-----------|--------|-------------|
| - | - | - |



Dubbele klem voor boomstammen

Klem om boomstammen te verplaatsen, voor bos- en landbouw

KENMERKEN

- ✓ *Extra resistent*
- ✓ *Onafhankelijke blokkering van de armen*
- ✓ *Gebruiksvriendelijk: unieke hydraulische besturing*
- ✓ *Zeer beweeglijk*



| COMM. CODE | GEWICHT (kg) | BREEDTE (mm) | MAXIMALE LADING (kg) | MIN-MAX DIAMETER (mm) | GAMMA MACHINE | | | | | |
|------------|--------------|--------------|----------------------|-----------------------|---------------|----|----|------|----|------|
| | | | | | COMP | MC | MF | STAB | HC | ROTO |
| A2200 | 590 | 1215 | 7000 | 150-1000 | ● | ● | ● | ● | ● | ● |
| | | | | | | | | | | |

| VEREISTEN | OPTIES | BEPERKINGEN |
|-----------|--------|-------------|
| - | - | - |



Vuilnisbakkantelaar

Accessoire om vuilniscontainers te verplaatsen

KENMERKEN

- ✓ Eenvoudig containers legen en verplaatsen
- ✓ Uitgerust met een vergrendelingspin om de container correct te vergrendelen
- ✓ Waarschuwingssignaal om veilig containers te kantelen
- ✓ Eenvoudige en lichte structuur



| COMM. CODE | GEWICHT (kg) | MAXIMALE LADING (kg) | LENGTE VUILNISBAK (mm) | ROTATIE-HOEK (°) | GAMMA MACHINE | | | | | |
|------------|--------------|----------------------|------------------------|------------------|---------------|----|----|------|----|------|
| | | | | | COMP | MC | MF | STAB | HC | ROTO |
| A2211 | 330 | 300 | 1250 | 125 | ● | ● | - | ● | - | ● |
| | | | | | | | | | | |

| VEREISTEN | OPTIES | BEPERKINGEN |
|-----------|--------|-------------|
| - | - | - |



Buizenklem

Accessoire om buizen van verschillende afmetingen te verplaatsen

KENMERKEN

- ✓ Kan buizen verplaatsen met $\varnothing 60 \text{ mm} - \varnothing 700 \text{ mm}$
- ✓ Sterke grip door blokken in adipreen
- ✓ Aparte besturing van de klauw en de klem
- ✓ Design klem bestudeerd voor maximale grip



| COMM. CODE | GEWICHT (kg) | BREEDTE (mm) | LENGTE VORK (mm) | MAXIMALE LADING (kg) | GAMMA MACHINE | | | | | |
|------------|--------------|--------------|------------------|----------------------|---------------|----|----|------|----|------|
| | | | | | COMP | MC | MF | STAB | HC | ROTO |
| 07S574A | 820 | 2000 | 1200 | 4300 | - | - | - | - | ● | - |
| | | | | | | | | | | |

| VEREISTEN | OPTIES | BEPERKINGEN |
|-----------|--------|-------------|
| - | - | - |



Bandenverplaatser

Accessoire om grote wielen te verplaatsen

KENMERKEN

- ✓ 360° rotatie klem
- ✓ Kan wielen met diameter tot 4000 mm verplaatsen
- ✓ Design klem bestudeerd voor maximale grip
- ✓ Maximale capaciteit 5000 kg



| COMM. CODE | ZM | GEWICHT (kg) | BREEDTE (mm) | DIAMETER WIELEN (mm) | MAXIMALE LADING (kg) | GAMMA MACHINE | | | | | |
|-------------|-----|--------------|--------------|----------------------|----------------------|---------------|----|----|------|----|------|
| | | | | | | COMP | MC | MF | STAB | HC | ROTO |
| 10S589 | ZM2 | 800 | 1720-3280 | 1200-3000 | 2000 | ● | ● | ● | ● | - | ● |
| NIEUW A2212 | ZM3 | 1450 | 2188-3290 | 1800-3100 | 2000 | - | - | - | ● | ● | ● |
| NIEUW A2213 | ZM4 | 1657 | 3638-5120 | 2000-4000 | 5000 | - | - | - | - | ● | - |

| VEREISTEN | OPTIES | BEPERKINGEN |
|-----------|--------|-------------|
| - | - | - |



Cilinderverplaatser

Speciale accessoire om grote cilinders te verplaatsen

KENMERKEN

- ✓ Kan verschillende types cilinders verplaatsen
- ✓ 4 verschillende bewegingen (rotatie klem, klem openen en sluiten, zijdelingse beweging en hoek zadel)
- ✓ 3 aansluitingstypes om perfect aan te passen aan elke cilinder
- ✓ Kan vanop de grond bestuurd worden met een radiosturing



| COMM. CODE | GEWICHT (kg) | MAX VERTICAAL BEREIK (kg) | MAX. DIAMETER Ø (mm) | MAX. DRUK (bar) | GAMMA MACHINE | | | | | |
|-------------|--------------|---------------------------|---|-----------------|---------------|----|----|------|----|------|
| | | | | | COMP | MC | MF | STAB | HC | ROTO |
| NIEUW A2214 | 1750 | 7500 | 419 (16,5") 343 (13,5") 330 (13") | 250 | - | - | - | - | ● | - |
| | | | | | | | | | | |

| VEREISTEN | OPTIES | BEPERKINGEN |
|-----------|---|-------------|
| - | Maximale diameter varieert in functie van de aangekoppelde klem | |





Tonnenklem

Accessoire om tonnen of gelijkaardig materiaal vast te grijpen en te verplaatsen

KENMERKEN

- ✓ *Ideaal voor elke industriële sector*
- ✓ *Klem kan 360° roteren*
- ✓ *Tonnen verplaatsen met diameter van 600 à 700 mm*
- ✓ *Gebruiksvriendelijk*



| COMM. CODE | GEWICHT (kg) | DIAMETER TON MAX-MIN (mm) | MAXIMALE LADING (kg) | GAMMA MACHINE | | | | | |
|------------|--------------|---------------------------|----------------------|---------------|----|----|------|----|------|
| | | | | COMP | MC | MF | STAB | HC | ROTO |
| A2210 | 275 | 600-700 | 600 | ● | ● | ● | ● | - | ● |
| | | | | | | | | | |

| VEREISTEN | OPTIES | BEPERKINGEN |
|--|--------|-------------|
| Vooruitrusting voor accessoire met dubbele functie | | - |



Giek met klem

Accessoire om bogen te verplaatsen

KENMERKEN

- ✓ *Volkomen veilig bogen vastmaken en verplaatsen*
- ✓ *Regelbare wiggen om bogen te blokkeren*
- ✓ *Uitgerust om de boog aan de accessoire vast te maken*
- ✓ *De kop kan 75° draaien om vooraan minder ruimte in te nemen*



| COMM. CODE | GEWICHT (kg) | HOOGTE (mm) | BREEDTE (mm) | GAMMA MACHINE | | | | | |
|------------|--------------|-------------|--------------|---------------|----|----|------|----|------|
| | | | | COMP | MC | MF | STAB | HC | ROTO |
| A2414 | 380 | 1695 | 924 | - | - | - | ● | - | ● |
| | | | | | | | | | |

| VEREISTEN | OPTIES | BEPERKINGEN |
|-----------|--------|-------------|
| - | - | - |

Opmerkingen



Opmerkingen





ACCESSOIRES

De informatie en illustraties in deze folder zijn indicatief en niet bindend. Merlo SpA verbetert voortdurend haar producten en behoudt zich het recht voor om haar producten te wijzigen zonder voorafgaande kennisgeving. Sommige producten kunnen verschillen van wat in deze folder weergegeven wordt. Geïllustreerde producten kunnen optioneel beschikbare accessoires bevatten.

Y497NL

0321



MERLO S.P.A.

Via Nazionale, 9 - 12010 S. Defendente di Cervasca - Cuneo - Italia

Tel. +39 0171 614111 - Fax +39 0171 684101

www.merlo.com - info@merlo.com